

FPZ
BLOWER TECHNOLOGY

SERIA R-MD MOR



WERSJA IE2

CHARAKTERYSTYKA TECHNICZNA

- Konstrukcja ze stopu aluminium
- Wirnik o wysokiej wydajności

OPCJONALNIE

- Specjalne napięcia (IEC 60038)
- Wersja z podwyższoną szczelnością

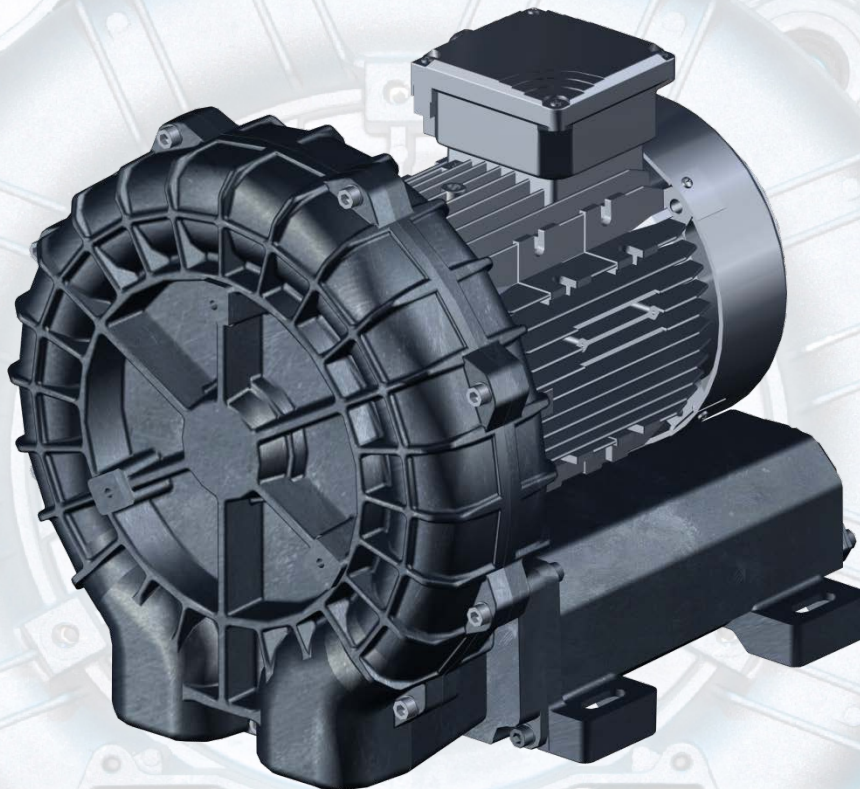

Karta katalogowa

DMUCHAWY BOCZNIKANAŁOWE

COMPANY WITH QUALITY MANAGEMENT
SYSTEM CERTIFIED BY DNV
= ISO 9001:2008 =



TŁOCZENIE

Model	N		Q		ΔP max		Hałas ¹		Waga ² max [kg]
	2900 obr/min. [kW]	3500 obr/min. [kW]	2900 obr/min. [m ³ /h]	3500 obr/min. [m ³ /h]	2900 obr/min. [hPa](mbar)	3500 obr/min. [hPa](mbar)	2900 obr/min. (Lp)[dB(A)]	3500 obr/min. (Lp)[dB(A)]	
R20-MD	0,75	0,9	58	70	300	250	66	66	20
	1,1	1,3	58	70	400	400	66,5	66,5	21,5
R30-MD	1,1	1,3	89	108	300	225	69,2	72,2	25
	1,5	1,75	89	108	425	400	69,7	72,7	26
R40-MD	2,2	2,55	118	142	400	350	70,8	72,8	33,5
	3	3,4	118	142	500	500	71,3	73,3	35

SSANIE

Model	N		Q		ΔP max		Hałas ¹		Waga ² max [kg]
	2900 obr/min. [kW]	3500 obr/min. [kW]	2900 obr/min. [m ³ /h]	3500 obr/min. [m ³ /h]	2900 obr/min. [hPa](mbar)	3500 obr/min. [hPa](mbar)	2900 obr/min. (Lp)[dB(A)]	3500 obr/min. (Lp)[dB(A)]	
R20-MD	0,75	0,9	58	70	300	250	65	68	20
	1,1	1,3	58	70	-	350	66	68,5	21,5
R30-MD	1,1	1,3	89	108	300	225	65,7	68,7	25
	1,5	1,75	89	108	350	350	66,2	69,2	26
R40-MD	2,2	2,55	118	142	350	350	71,3	73,3	33,5
	3	3,4	118	142	-	-	-	-	35

 **SILNIKI ELEKTRYCZNE IE2:** Silniki trójfazowe zaczynające się od 0,75kw.

INSTALACJA

- W celu prawidłowego użytkowania dmuchawa powinna być wyposażona m.in. w:
 - filtr / filtry;
 - wkład filtra;
 - zawór / zawory bezpieczeństwa;
 - oraz pozostałe akcesoria proponowane przez producenta, zależnie od przeznaczenia i modelu dmuchawy.
- Temperatura otoczenia od -15° do +40°C (+5° do +104° F)
- Dane techniczne mogą ulec zmianie bez powiadomienia
- Przed instalacją przeczytaj uważnie wszystkie instrukcje

¹ Hałas mierzony w odległości 1 m z podłączonymi przyłączami do rurociągów zarówno na wlocie jak i na wylocie, zgodnie z ISO 3744.

² Wartości dotyczą wagi urządzenia z silnikiem trójfazowym w przypadku wersji MOR, bez silnika w przypadku wersji GOR lub GVR.

N: Moc silnika

Q: Przepływ

ΔP : Różnica ciśnień

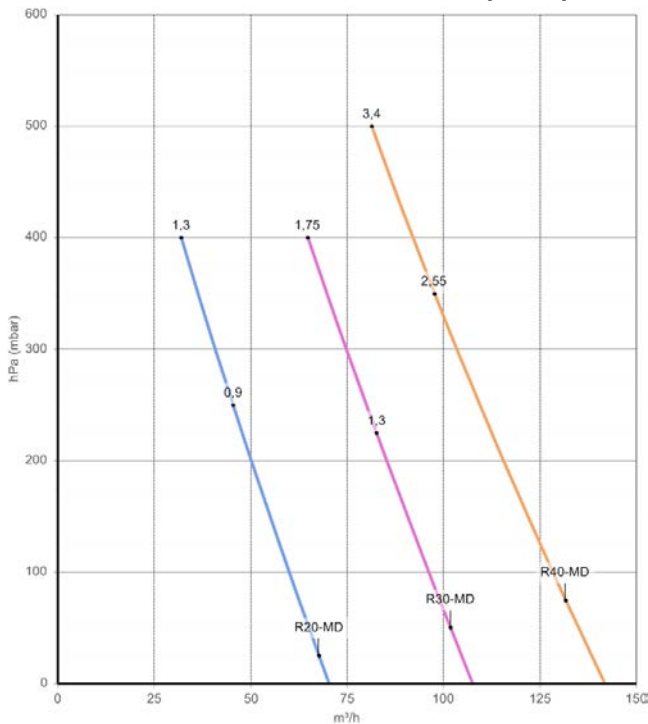
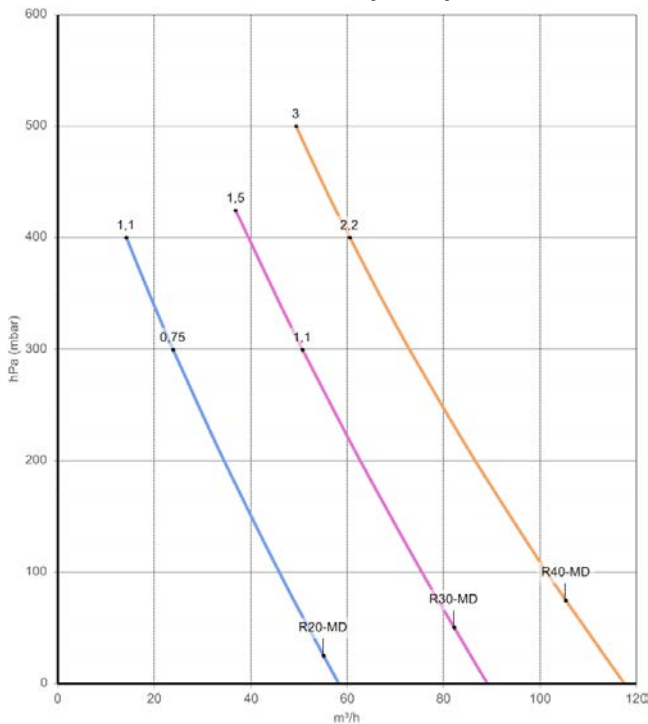
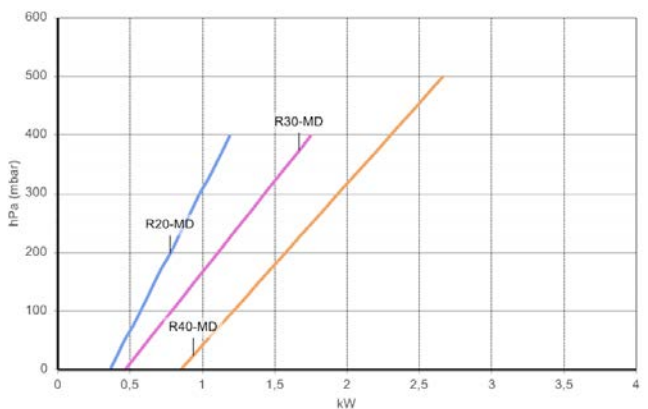
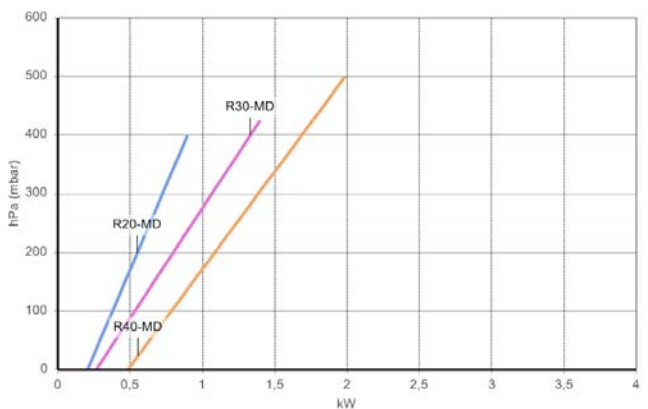
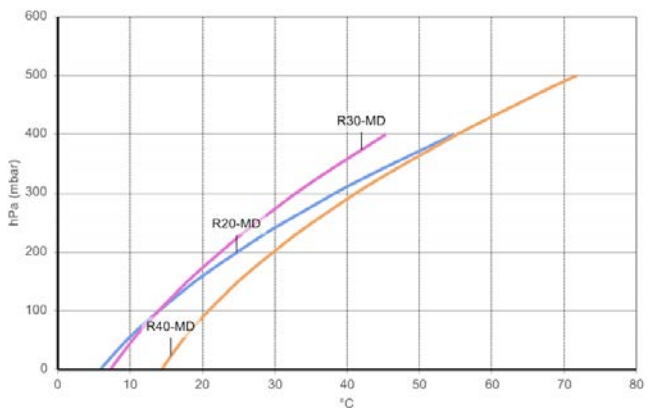
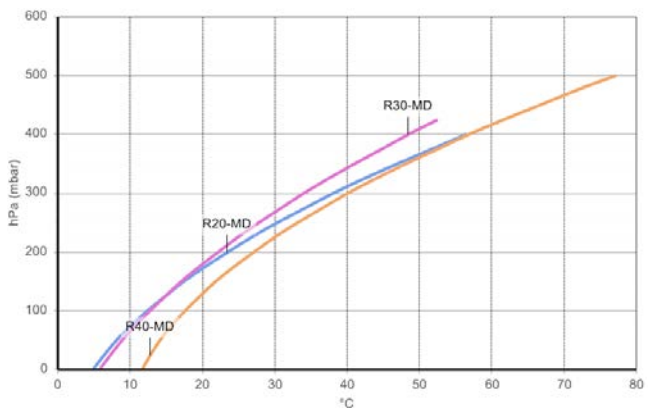
TŁOCZENIE
2900 obr/min. (50 Hz)
3500 obr/min. (60 Hz)

CISNIENIE

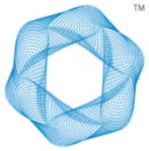
POBÓR MOCY

WZROST TEMPERATURY

Krzywe odnoszą się do powietrza o temperaturze 20 °C (68 °F) i 1013 mbar (29,92 In Hg) ciśnienia atmosferycznego (abs) mierzonego na wlocie.
 Tolerancja wydajności dmuchawy: ± 10% .
 Dane mogą ulec zmianie bez wcześniejszego powiadomienia.



SSANIE

2900 obr/min. (50 Hz)

3500 obr/min. (60 Hz)

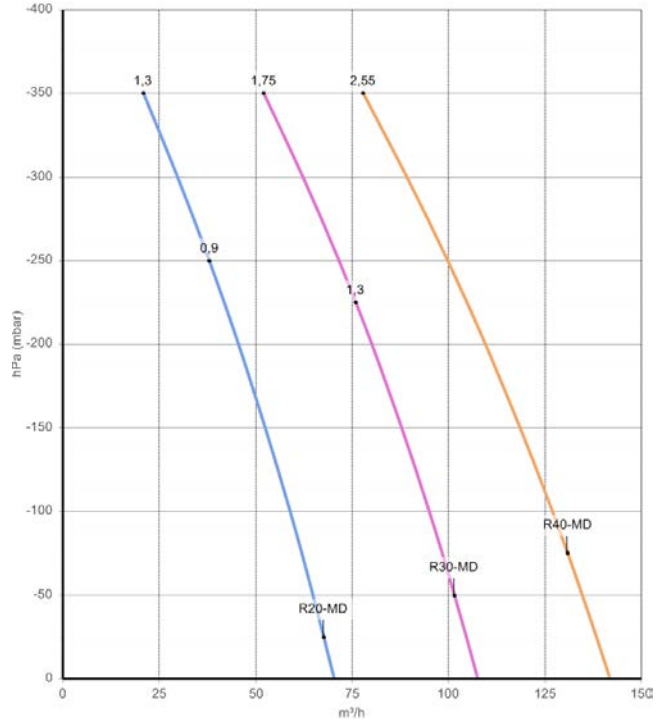
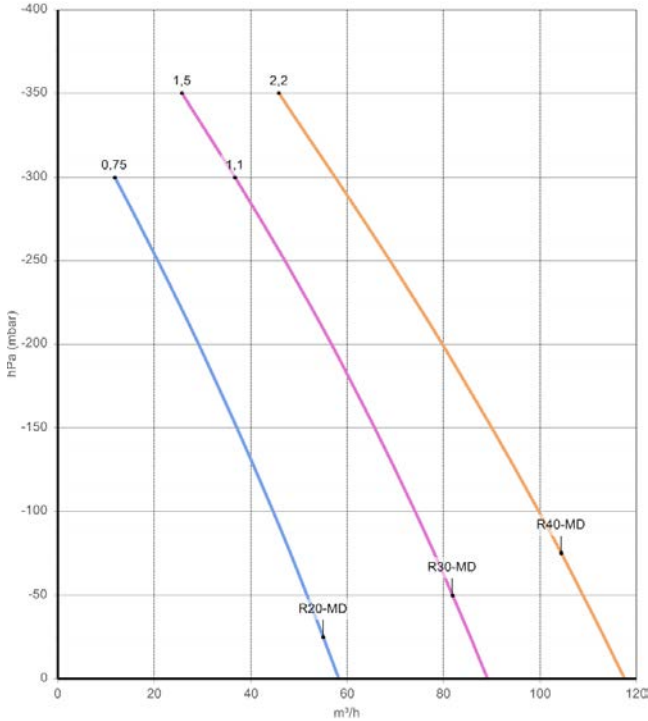

CIŚNIENIE

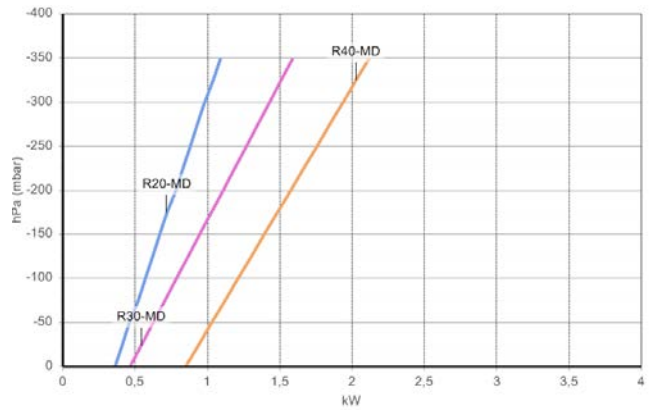
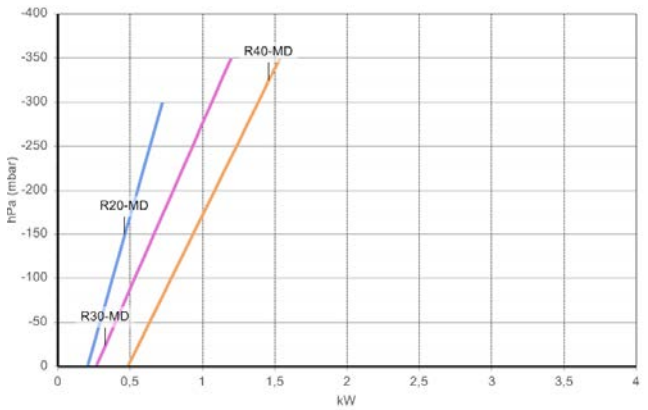

POBÓR MOCY

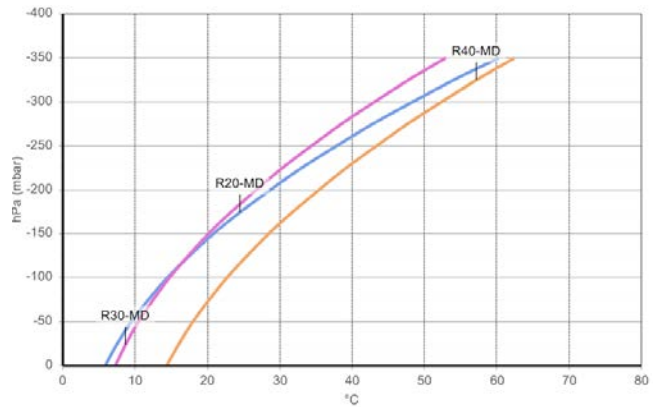
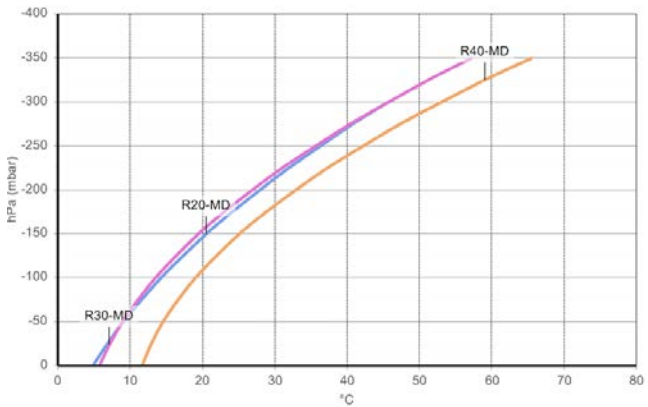

WZROST TEMPERATURY

Krzywe odnoszą się do powietrza o temperaturze 20 ° C (68 ° F) i 1013 mbar (29,92 In Hg) ciśnienia atmosferycznego (abs) mierzonego na wlocie.
Tolerancja wydajności dmuchawy: ± 10% .
Dane mogą ulec zmianie bez wcześniejszego powiadomienia.

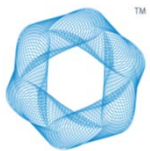

WYMIARY (R20-MD/R30-MD/R40-MD)

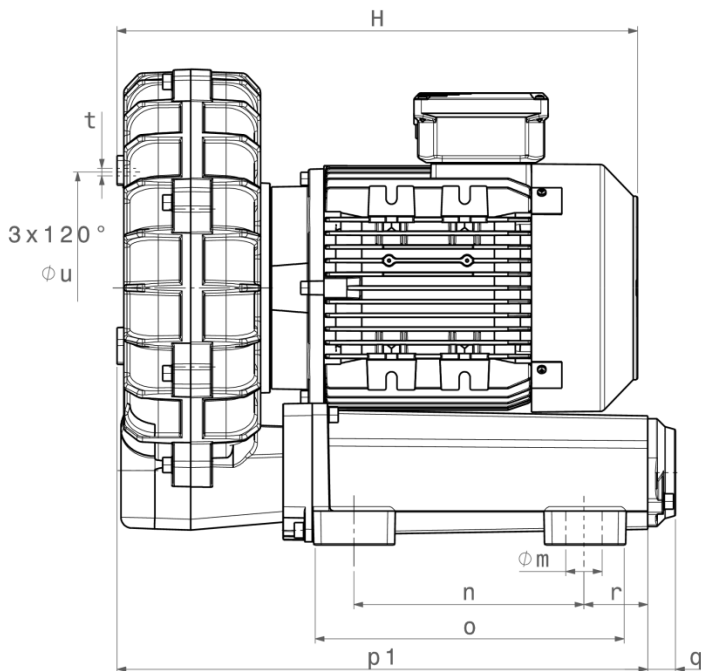
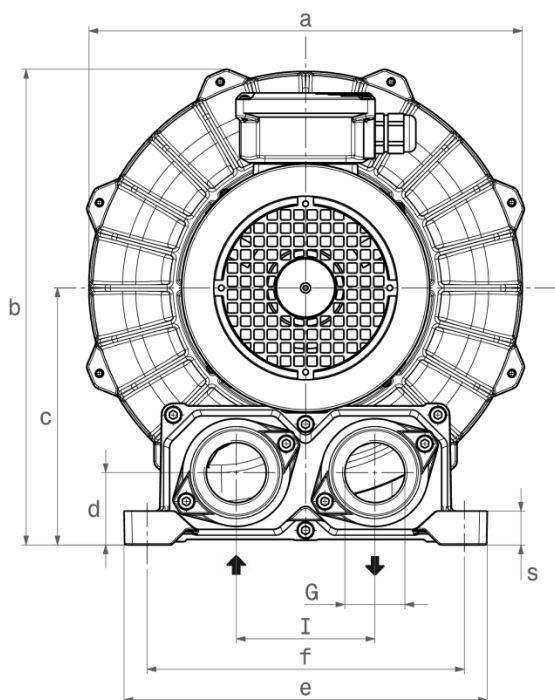

Wymiary w mm - WYŁĄCZNIE W CELACH INFORMACYJNYCH

Model	a	b	c	d	e	f
R20-MD	285	310	167	45	230	210
R30-MD	318	347	187	45	230	210
R40-MD	350	372	197	45	230	210

Model	G	H	i	m	n	o
R20-MD	G 1" 1/4	338	90	10	150	195
R30-MD	G 1" 1/4	366	90	10	150	195
R40-MD	G 1" 1/4	417	90	10	150	195

Model	p1	q	r	s	t	u
R20-MD	345	18	45	20	M6	150
R30-MD	354	18	45	20	M6	180
R40-MD	364	18	45	20	M8	221