

ZAWORY KULOWE HIGIENICZNE**TYP SI** Seria 8**Dane ogólne**

- ➔ *Zakres średnic:* 1/2" do 4", DN8 do DN100 (DIN 11850),
Dn8 do DN80 (ISO1127)
- ➔ *Zakres ciśnienia:* do 600PSI (41bar) oraz pełna próżnia
- ➔ *Zakres temperatur:* od -20°F do 450°F (-29°C do +232°C)
w zależności od wielkości zaworu
- ➔ *Przyłącza:* higieniczne typu Clamp, do spawania, zaciskowe
- ➔ *Sterowanie:* ręczne, siłowniki elektryczne, siłowniki pneumatyczne
- ➔ *Materiał wykonania:* **stal 316L**, Hastelloy®, stopy tytanu, stopy Inconel® i inne
- ➔ *Uszczelnienia:* TFM™ (modyfikowany PTFE), VTFE, S-TEF®, UHMWPE, PEEK®, KYNAR®
- ➔ Elektropolerowanie minimum 20Ra i większe, materiały zgodne z FDA

**Przeznaczenie:**

- ➔ do instalacji wymagających dużego stopnia czystości
- ➔ zawory w pełni nadające się do CIP/SIP
- ➔ wykonanie maksymalnie ograniczające możliwość pozostania medium w instalacji
- ➔ przemysł:
 - kosmetyczny
 - farmaceutyczny
 - spożywczy
 - chemiczny

Cechy

W wielu aplikacjach wymagane jest aby przelot aplikacji był w całości równy i pozbawiony przestrzeni trudnych do wyczyszczenia i drenowania. **True-Bore®** stosuje średnice wewnętrzne dla kuli, gniazda i uszczelnienia identyczne z średnicą przyłącza i rurociągu, eliminując martwe punkty oraz umożliwiając dodatkowe sposoby czyszczenia jak piggowanie (kretowanie).

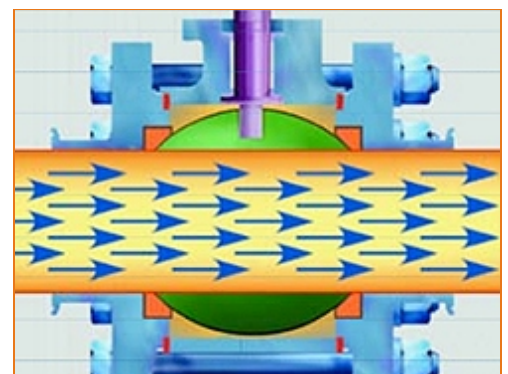
**True-Bore®**

Adjust-O-Seal® uszczelnienie zaworu w obydwu kierunkach, możliwość dokręcenia śrub dla skompensowania normalnego zużycia uszczelnień bez konieczności przestoju

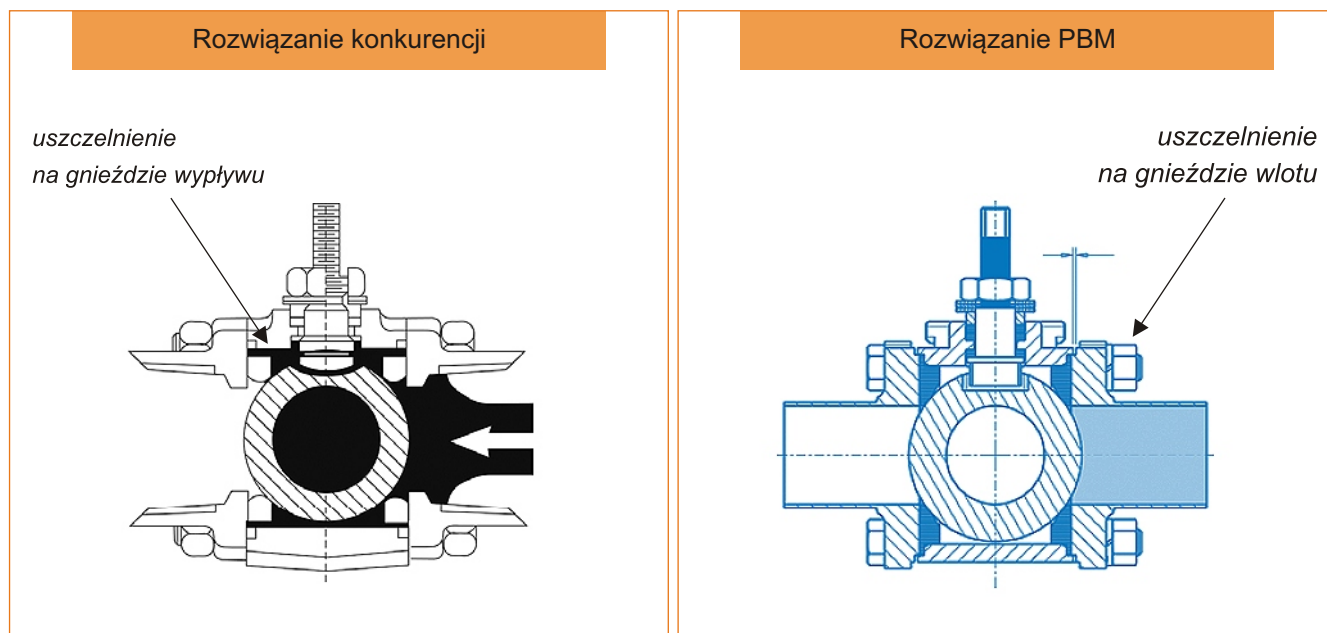

Adjust-O-Seal®

Opcjonalna, odpowiednio wycięta **kula samoczyszcząca** gwarantuje pełne domycie wnętrza zaworu i kuli już po pierwszym procesie czyszczącym.

Możliwe przyłącza



Tabela materiałowa standardowego wykonania

Lp	Części	Materiał wykonania
1	Korpus	Stal nierdzewna AISI316L
2	Przyłącza	Stal nierdzewna AISI316L
3	Kula	Stal nierdzewna AISI316L
4	Trzpień	Stal nierdzewna AISI316L
5	Gniazdo i uszczelki	TFM (modyfikowany PTFE)
6	Uszczelnienie	S-TEF

Dostępne materiały :

- **metale** - Hastelloy® C-276, stal 316/316L, Alloy 20, stal 317L, Inconel®600, AL6XN, Tytan Gr.2, Gr.5, Gr.7, Hastelloy® C-22, Inconel®625, 254SMO® 6Mo, stal 321, Duplex 2205, Super Duplex 32750 / 32760, Ferralium 255
- **uszczelnienia** - S-TEF®, TFM™, Kynar®, PCTFE, PEEK®, UHMWPE, VTFE, EPR, Kalrez, Viton „A”, Viton wzmocniony PTFE

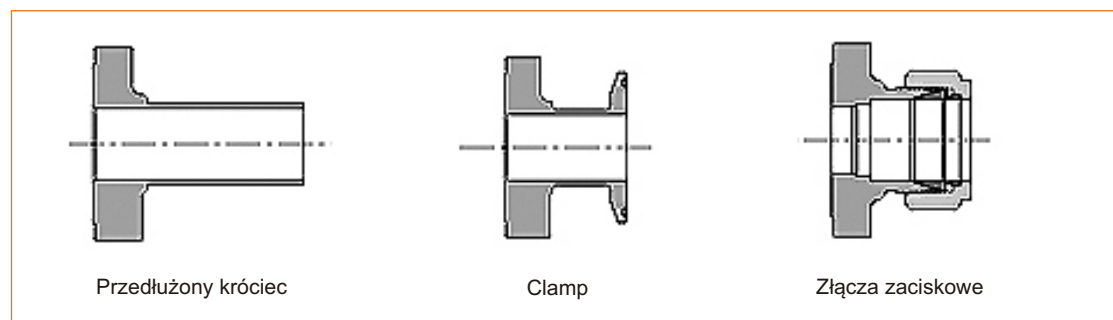
Siłowniki

- Firma PBM posiada w swojej ofercie siłowniki pneumatyczne oraz elektryczne z pełnym sterowaniem i osprzętem. Większość zaworów PBM działa w systemie Direct Mount, wykorzystując trzpień zaworu jako integralną część napędu. Takie wykonanie zwiększa żywotność produktów oraz zmniejsza ogólną cenę zaworu przez brak zbędnych elementów montażowych. PBM jest w stanie dopasować każdy zawór swojej produkcji pod siłowniki z żeńskim przyłączem w normie ISO.
- Siłowniki pneumatyczne i elektryczne
 - Direct Mount
 - Siłowniki pneumatyczne jedno i dwustronnego działania
- Siłowniki elektryczne:
 - Momenty siły do 2800 Nm
 - Mnogość funkcji dzięki dodatkowym urządzeniom jak pozycjonery i przełączniki
- Zawory elektromagnetyczne ASCO Numatics (NEMA 4, Ex II, iskrobezpieczne)
- Pozycjonery pneumatyczne i elektropneumatyczne



Wymiary

Igenix® wersja odlewana (seria 9) oraz kuta (seria 8)

Higieniczne zawory 2-drogowe

DIN 11850														
Wymiary w mm														
Średnica zaworu	Kod	Średnica wewn.	Średnica zewn.	Ścianka	Seria rury	A2	B2	C	D	E	F	G	H	Waga (kg)
DN 8	1	8	10	1,0	1	140	70	52	19	52	102	38	38	0,5
DN 10	2	10	13	1,5	2	140	70	52	19	52	102	42	38	0,5
DN15	3	16	19	1,5	2	152	76	56	22	76	105	42	38	1,2
DN 20	4	20	23	1,5	2	165	83	76	28	76	105	55	38	1,2
DN25	5	26	29	1,5	2	190	95	100	43	125	224	84	38	4,0
DN 32	6	32	35	1,5	2	190	95	100	43	125	224	84	38	4,0
DN 40	7	38	41	1,5	2	190	95	100	43	125	224	84	38	4,0
DN 50	8	50	53	1,5	2	200	100	120	55	119	205	109	42	6,8

U.S.														
Wymiary w calach														
Średnica zaworu	Kod	Średnica wewn.	A1	A2	B1	B2	C	D	E	F	G	H	Waga (kg)	
1/2***	C	0,37	3,50	5,50	1,75	2,75	1,70	0,75	2,03	4,00	1,50	1,50	1,1	
3/4***	D	0,62	4,00	6,00	2,00	3,00	1,86	0,85	2,19	4,00	1,68	1,50	1,4	
1***	E	0,87	4,50	6,50	2,25	3,25	2,40	1,09	2,97	4,15	2,18	1,50	2,7	
1-1/2***	G	1,37	5,50	7,50	2,75	3,75	3,89	1,68	4,91	8,81	3,31	1,50	8,9	
2***	H	1,87	6,25	8,00	3,12	4,00	4,67	2,15	4,41	8,06	4,30	1,75	15,0	
2-1/2***	J	2,37	8,00	11,50	4,00	5,75	6,51	2,79	6,46	12,06	5,58	2,31	36,0	
3***	K	2,87	8,00	10,50	4,00	5,25	6,76	2,78	6,71	12,06	5,58	1,75	33,0	
4***	L	3,84	10,00	13,00	5,00	6,50	7,53	3,66	7,48	12,06	7,33	2,00	67,0	
6***	M	5,78	13,00	17,00	6,50	8,50	12,14	6,18	CF	CF	12,37	2,50	164,0	

* tylko odlewane

** materiał fasonowany lub odlew

Zawartość ferrytów w zaworach kutyh <1%

Zawartość ferrytów w zaworach odlewanych <2%

ISO 1127														
Wymiary w mm														
Średnica zaworu	Kod	Średnica wewn.	Średnica zewn.	Ścianka	Seria rury	A2	B2	C	D	E	F	G	H	Waga (kg)
DN 8	1	10,3	13,5	1,6	1	140	70	44	19	52	103	38	38	0,5
DN 10	2	14,0	17,2	1,6	1	150	75	48	22	56	103	38	38	0,6
DN15	3	18,1	21,3	1,6	1	165	83	62	28	76	131	55	38	1,2
DN 20	4	23,7	26,9	1,6	1	190	95	100	43	126	226	84	38	4,0
Dn25	5	29,7	33,7	2,0	1	190	95	100	43	126	226	84	38	4,0
DN 32	6	38,4	42,4	2,0	1	190	95	100	43	126	226	84	38	4,0
DN 40	7	44,3	48,3	2,0	1	200	100	120	55	113	208	109	42	6,8

